

Принято:  
Педагогическим советом  
МБДОУ «Детский сад общеразвивающего  
вида № 6 «Улыбка» ЗМР РТ  
Протокол №5 от 15.04.2024г.



Утверждено:  
Заведующий МБДОУ «Детский сад  
общеразвивающего вида № 6  
«Улыбка» ЗМР РТ  
*Л.В. Дашевская*  
Приказ № 43-ОД от 15.04.2024г.

Отчёт по результатам самообследования  
Муниципального бюджетного дошкольного образовательного учреждения  
«Детский сад общеразвивающего вида № 6 «Улыбка»  
Зеленодольского муниципального района Республики Татарстан»  
за 2023 учебный год

*1) Аналитическая часть*

**1. Общие сведения об Учреждении**

**Полное наименование образовательного учреждения в соответствии с Уставом:**

Муниципальное бюджетное дошкольное образовательное учреждение «Детский сад общеразвивающего вида № 6 «Улыбка» Зеленодольского муниципального района Республики Татарстан»

**Сокращённое наименование:** МБДОУ «Детский сад общеразвивающего вида № 6 «Улыбка» ЗМР РТ

**Юридический адрес:** 422551, РТ, г. Зеленодольск, ул. Столичная, дом 22а

**Электронная почта** [ulibka6@mail.ru](mailto:ulibka6@mail.ru),

**Сайт** [https://edu.tatar.ru/z\\_dol/page87152](https://edu.tatar.ru/z_dol/page87152)

**Телефон** 8(84371)3- 22-94

**Почтовый адрес:** 422551, РТ, г. Зеленодольск, ул. Столичная, дом 22а

**Учредитель:** муниципальное образование «Зеленодольский муниципальный район Республики Татарстан». Функции и полномочия учредителя и собственника осуществляет Исполнительный комитет Зеленодольского муниципального района Республики Татарстан

**Дата открытия:** февраль 1982 года

**Проектная мощность** - 190 детей; фактическая наполняемость – 236 детей

**Учредительные документы:**

- Устав Муниципального бюджетного дошкольного образовательного учреждения «Детский сад общеразвивающего вида № 6 «Улыбка» Зеленодольского муниципального района Республики Татарстан»

**Режим работы:** пятидневное пребывание с понедельника по пятницу с 6.30 до 18.30 (12-часовое), выходные праздничные дни, установленные законодательством Российской Федерации

**Организационно-правовая форма:** муниципальное бюджетное учреждение

**Вид:** детский сад общеразвивающего вида

Учреждение является юридическим лицом, имеет в оперативном управлении имущество, в постоянном (бессрочном) пользовании земельный участок, самостоятельный баланс, печать с полным наименованием Учреждения.

**Структура Учреждения:**

- В Учреждении функционирует 10 возрастных групп: 2 группы раннего возраста; 8 групп сад - 1 младших, 2 средняя, 1 старших, 3 подготовительных, 1 группа компенсирующей направленности.

**Контингент воспитанников** – дети в возрасте от 1,5 лет до 7-ми лет.

В ближайшем окружении находятся жилые дома, МБОУ СОШ №7, ДДК «Алые паруса», кафе «Лилия» и автомобильная дорога. Общая площадь детского сада составляет 2622,8 кв.м.

Площадь земельного участка составляет 9786 кв.м., огорожена. На территории расположены здание, прогулочные участки, спортивная площадка, цветники, имеется хозяйственная зона.

Учреждение создано в целях реализации прав граждан на общедоступное и бесплатное дошкольное образование.

### **Информация о наличии правоустанавливающих документов**

Лицензия на осуществление образовательной деятельности № 4902 от 27.03.2013 г. выдана МОиН РТ, приказ №1122/13 от 27.03.2013 г., бланк серии 16Л01, №0000543, приложение к лицензии-серия 16П01, №0005307, от 25.11.2015 г. приказ №11067/15-Д выдана бессрочно.

Лицензия на осуществление медицинской деятельности № ЛО-16-01-004609 от 27.10.2015 г. выдана МЗ РТ, приказ №2240 от 27.10.2015 г., бланк серии ЛО-01, №002468, приложение к лицензии-серия ЛО-01, №0021221, выдана бессрочно.

Основной государственный регистрационный номер (ОГРН): 1021606758612

Идентификационный номер налогоплательщика (ИНН): 1648009615

Данные документа о постановке на учет в налоговом органе КПП 164801001

Устав Муниципального бюджетного дошкольного образовательного учреждения «Детский сад общеразвивающего вида № 6 «Улыбка» Зеленодольского муниципального района Республики Татарстан» утвержден Постановлением Исполнительного комитета Зеленодольского муниципального района Республики Татарстан № 2395 от 01.10.2021 г.

### **Информация о регламентирующих локальных актах деятельности Учреждения**

В своей деятельности Учреждение руководствуется Федеральным законом Российской Федерации "Об образовании в Российской Федерации" от 29.12.2012 г. № 273 и другими законодательными и нормативными актами Российской Федерации и Республики Татарстан, муниципальными правовыми актами, Уставом и локальными нормативными документами Учреждения:

- ЛНА, регламентирующие организационные аспекты деятельности Учреждения;
- ЛНА, регламентирующие и порядок управления Учреждения;
- ЛНА, регламентирующие организацию образовательного процесса;
- ЛНА, регламентирующие права работников Учреждения, родителей (законных представителей) воспитанников;
- ЛНА по кадровому обеспечению;
- ЛНА информационному обеспечению;
- ЛНА финансовому обеспечению.

В 2023 году были приняты и утверждены ЛНА (Приказ №3-ОД от 18.08.2023г.) в связи с внедрением федеральной образовательной программы дошкольного образования.

### **Программы, реализуемые в МБДОУ «Детский сад общеразвивающего вида № 6 «Улыбка» ЗМР РТ:**

- Федеральная образовательная программа дошкольного образования (утверждена приказом Минпросвещения России от 25 ноября 2022 г. № 1028, зарегистрировано в Минюсте России 28 декабря 2022 г., регистрационный № 71847);
- Образовательная программа дошкольного образования Муниципального бюджетного дошкольного образовательного учреждения «Детский сад общеразвивающего вида № 6 «Улыбка» Зеленодольского муниципального района Республики Татарстан»;
- Федеральная адаптированная образовательная программа дошкольного образования для обучающихся с ограниченными возможностями здоровья (утверждена приказом Министерства просвещения Российской Федерации от 24 ноября 2022 г. N 1022, зарегистрировано в Минюсте России 27 января 2023 г., регистрационный № 72149);
- Адаптированная образовательная программа дошкольного образования для обучающихся с ограниченными возможностями здоровья Муниципального бюджетного дошкольного

образовательного учреждения «Детский сад общеразвивающего вида № 6 «Улыбка» Зеленодольского муниципального района Республики Татарстан»;

- Учебно-методический комплект «Говорим по-татарски» для обучения русскоязычных детей татарскому языку в детском саду З.М.Зарипова, Р.К.Кидрячева, Р.С.Исаева;
- Региональная образовательная программа дошкольного образования «Сөөнеч» – «Радость познания» Р.К.Шаехова, Казань: Магариф-Вақыт, 2016;
- Программа развития Муниципального бюджетного дошкольного образовательного учреждения «Детский сад общеразвивающего вида № 6 «Улыбка» Зеленодольского муниципального района Республики Татарстан» на 2021 – 2025г. Приказ №4-ОД от 31.08.2021г.;
- План работы Муниципального бюджетного дошкольного образовательного учреждения «Детский сад общеразвивающего вида № 6 «Улыбка» Зеленодольского муниципального района Республики Татарстан» на 2023– 2024 учебный год. Приказ №3-ОД от 18.08.2023г.;
- Календарный учебный график Муниципального бюджетного дошкольного образовательного учреждения «Детский сад общеразвивающего вида № 6 «Улыбка» Зеленодольского муниципального района Республики Татарстан» на 2023 – 2024 учебный год. Приказ №3-ОД от 18.08.2023г.

**Вывод:** В течение учебного года продолжалась работа по созданию и обогащению нормативно-информационного обеспечения управления. Используются унифицированные формы оформления приказов. Управление осуществляется на аналитическом уровне.

## 2. Система управления Учреждения

Управление деятельностью Учреждения осуществляется в соответствии с Федеральным законом «Об образовании в Российской Федерации», иными законодательными актами Российской Федерации, Республики Татарстан, Уставом муниципального бюджетного дошкольного образовательного учреждения «Детский сад общеразвивающего вида №6 «Улыбка» Зеленодольского муниципального района Республики Татарстан». Непосредственное руководство деятельностью Учреждения осуществляет заведующий Дашевская Лилия Витальевна. Дата на должность руководителя Учреждения 09.07.2018 года. Управление Учреждения осуществляется на основе принципов единоначалия и коллегиальности.

Коллегиальными формами управления Учреждения являются:

Общее собрание трудового коллектива, действующее на основании Положения. Основная задача - организация образовательного процесса, финансово-хозяйственной деятельности и управления Учреждения.

За отчетный период в 2023 году прошло четыре заседания общего собрания трудового коллектива Учреждения, на которых рассматривались вопросы охраны жизни, труда и безопасности воспитанников и сотрудников, антитеррористическая деятельность Учреждения, противокоррупционная деятельность в Учреждении, профилактика новой простудных заболеваний, гриппа и вакцинация, соблюдение правил внутреннего трудового распорядка, обсуждение и принятие локальных актов, заслушивание отчета профсоюзного комитета и администрации Учреждения о выполнении коллективного договора и прочие вопросы.

Педагогический совет, действующий на основании Положения. Основная задача - реализация государственной, республиканской и муниципальной политики в области дошкольного образования.

За 2023 год было проведено шесть заседаний педагогического совета, которые были посвящены актуальным проблемам дошкольного образования:

- Педагогический совет «Счастливая дорога от детского сада до дома» (март). Рассмотрены вопросы безопасного поведения дошкольников на дорогах: организация работы по предупреждению детского дорожно-транспортного травматизма, квиз-плиз (игра) «Знатоки безопасности движения», калейдоскоп педагогических идей «Красный, желтый, зеленый»,

Федеральная образовательная программа дошкольного образования: изучаем, обсуждаем, размышляем.

- Внеочередной педагогический совет (апрель). Рассмотрены вопросы: «Отчет по результатам самообследования Муниципального бюджетного дошкольного образовательного учреждения «Детский сад общеразвивающего вида № 6 «Улыбка» Зеленодольского муниципального района Республики Татарстан» за 2022 учебный год».

- Педагогический совет «Итоговый» (май). Рассмотрены вопросы: анализ выполнения годовых задач за 2022–2023 учебный год; о перспективах работы образовательного учреждения в 2023–2024 учебном году, был утвержден план работы на летний оздоровительный период 2023 года.

- Педагогический совет «Планирование деятельности детского сада в новом учебном году с учетом ФГОС и ФОП ДО» (август). Рассмотрены вопросы: выборы председателя и секретаря педагогического совета на 2023-2024 учебный год, итоги летнего периода 2023 года, Августовское совещание работников образования и науки ЗМР РТ 2023 года. Принятие Образовательной программы дошкольного образования Муниципального бюджетного дошкольного образовательного учреждения «Детский сад общеразвивающего вида № 6 «Улыбка» Зеленодольского муниципального района Республики Татарстан», Адаптированной образовательной программы дошкольного образования для обучающихся с ограниченными возможностями здоровья Муниципального бюджетного дошкольного образовательного учреждения «Детский сад общеразвивающего вида № 6 «Улыбка» Зеленодольского муниципального района Республики Татарстан», изменений и дополнений в Программу развития Муниципального бюджетного дошкольного образовательного учреждения «Детский сад общеразвивающего вида № 6 «Улыбка» Зеленодольского муниципального района Республики Татарстан», ЛНА Муниципального бюджетного дошкольного образовательного учреждения «Детский сад общеразвивающего вида № 6 «Улыбка» Зеленодольского муниципального района Республики Татарстан». Также принятие Плана работы Муниципального бюджетного дошкольного образовательного учреждения «Детский сад общеразвивающего вида № 6 «Улыбка» Зеленодольского муниципального района Республики Татарстан» на 2023-2024 учебный год, календарного графика, учебного плана, расписания занятий, гибкого режима дня на 2023-2024 учебный год.

- Педагогический совет «О приеме документов на награждение ведомственными наградами Министерства просвещения Российской Федерации и Министерства образования и науки Республики Татарстан» (ноябрь).

- Педагогический совет «Особенности патриотического воспитания дошкольников» (ноябрь). Рассмотрены вопросы: организация патриотического воспитания дошкольников, педагогических находок по теме «Современные формы работы по патриотическому воспитанию с учетом возраста детей».

Общее родительское собрание, действующее на основании Положения. Основная задача - совместная работа родительской общественности и Учреждения по реализации государственной, республиканской и муниципальной политики в области дошкольного образования. Родительский комитет, действующий на основании Положения. Основная задача - организация работы с родителями (законными представителями) воспитанников по разъяснению прав, обязанностей и ответственности участников образовательных отношений, совместная работа родительской общественности и Учреждения по реализации государственной, республиканской и муниципальной политики в области дошкольного образования.

В 2023 году прошло 3 общих родительских собрания. Рассмотрены вопросы: выборы Председателя и секретаря общего родительского собрания на 2023-2024 учебный год, антитеррористическая деятельность Учреждения, противопожарная безопасность воспитанников, противокоррупционная деятельность в Учреждении, профилактика простудных заболеваний, вакцинация, профилактика дорожно-транспортных происшествий, речевое развитие детей старшего дошкольного возраста, готовность детей к школьному обучению, ознакомление с Образовательной программой Учреждения.

Административное управление имеет линейную структуру:

I уровень - заведующий Дашевская Л.В.(во взаимодействии с коллегиальными органами управления). Управленческая деятельность заведующего обеспечивает – материальные; – организационные; – правовые; – социально-психологические условия для реализации функции управления образовательным процессом в Учреждении. Объект управления заведующего - весь коллектив. Управление осуществляется в режиме развития и функционирования.

II уровень - заместитель заведующего по АХЧ Федоров Ю.А., старший воспитатель Фасхиева С.Ф., старшая медицинская сестра Агабабаева О.А.; Объект управления управленцев второго уровня - часть коллектива (структурное подразделение) согласно должностным обязанностям.

III уровень управления осуществляется педагогами и воспитателями. Объект управления - воспитанники и родители (законные представители) воспитанников.

Управление осуществляется в режиме функционирования и проектном управлении. В коллективе создана атмосфера творческого сотрудничества. Стиль руководства – демократический, но он может меняться в зависимости от конкретных субъектов руководства, а также от конкретной ситуации. Реализуя функцию планирования, администрация Учреждения непрерывно устанавливает и конкретизирует цели самой организации и структурных подразделений, определяет средства их достижения, сроки, последовательность их реализации, распределяет ресурсы. Администрация Учреждения стремится к тому, чтобы воздействие приводило к эффективному взаимодействию всех участников образовательных отношений. Планирование и анализ образовательной деятельности осуществляется на основе локальных нормативных актов Учреждения, регламентирующих организацию образовательного процесса. В результате построения такой модели управленческой деятельности в коллективе присутствуют: – творчество педагогов; – инициатива всех сотрудников; – желание сделать жизнь воспитанников интересной и содержательной; – желание в полной мере удовлетворить запросы родителей (законных представителей) в воспитании, образовании и развитии детей.

Основными приоритетами развития системы управления Учреждения являются учет запросов и ожиданий потребителей, демократизация и усиление роли работников в управлении Учреждения.

**Вывод:** Структура и механизм управления Учреждения определяют стабильное функционирование. Демократизация системы управления способствует развитию инициативы участников образовательного процесса (педагогов, родителей (законных представителей), детей).

### **3. Организация образовательного процесса:**

#### **содержание и результаты образовательной деятельности**

В соответствии с федеральным законом «Об образовании в Российской Федерации» дошкольное образование является первым уровнем общего образования. В соответствии с пунктом 17 статьи 29 Федерального закона Российской Федерации от 29 декабря 2012 года № 273-ФЗ «Об образовании в Российской Федерации» «образовательная деятельность – это деятельность по реализации образовательных программ», поэтому организацию учебного процесса можно рассматривать как часть образовательной деятельности.

Для выполнения требований норм Федерального закона от 24.09.2022 № 371-ФЗ в Учреждении проведены организационные мероприятия по внедрению федеральной образовательной программы дошкольного образования, утвержденной приказом Минпросвещения России от 25.11.2022 № 1028 (далее — ФОП ДО), в соответствии с утвержденной дорожной картой. Для этого создали рабочую группу в составе заведующего, старшего воспитателя, воспитателя. Результаты:

- утвердили образовательную программу дошкольного образования Учреждения (далее — ОП ДО), разработанную на основе ФОП ДО, и ввели в действие с 01.09.2023;

- скорректировали план-график повышения квалификации педагогических и управленческих кадров и запланировали обучение работников по вопросам применения ФОП ДО;
- провели информационно-разъяснительную работу с родителями (законными представителями) воспитанников.

Образовательная деятельность строилась на основе Образовательной программы дошкольного образования муниципального бюджетного дошкольного образовательного учреждения «Детский сад общеразвивающего вида № 6 «Улыбка» Зеленодольского муниципального района Республики Татарстан. Реализуем этнокультурную региональную составляющую образовательной программы Учреждения, программу «СӨЕНЕЧ» с использованием учебно-методического комплекта «Обучение русскоязычных детей татарскому языку – УМК для детей 4-7 лет «Татарча сөйләшәбез»- «Говорим по-татарски» Зариповой З.М., Кидрячевой Р.Г., Исаевой Р.С. Образовательная программа включает обязательную часть и часть, формируемую участниками образовательных отношений. Обе части являются взаимодополняющими и необходимыми с точки зрения реализации требований Федерального государственного образовательного стандарта дошкольного образования (далее – ФГОС ДО). Содержание Программы учитывает возрастные и индивидуальные особенности контингента детей, воспитывающихся в детском саду, обеспечивает развитие личности, мотивации и способностей детей в различных видах деятельности, включает совокупность образовательных областей, которые обеспечивают социальную ситуацию развития личности ребенка: социально-коммуникативное развитие; познавательное развитие; речевое развитие; художественно-эстетическое развитие; физическое развитие. Воспитательная работа велась по Рабочей программе воспитания, которая является частью Образовательной программы Учреждения. Под воспитанием понимается «деятельность, направленная на развитие личности, создание условий для самоопределения и социализации обучающихся на основе социокультурных, духовно-нравственных ценностей и принятых в российском обществе правил и норм поведения в интересах человека, семьи, общества и государства, формирование у обучающихся чувства патриотизма, гражданственности, уважения к памяти защитников Отечества и подвигам Героев Отечества, закону и правопорядку, человеку труда и старшему поколению, взаимного уважения, бережного отношения к культурному наследию и традициям многонационального народа Российской Федерации, природе и окружающей среде». Все направления воспитания тесно взаимосвязаны между собой и обеспечивают интеграцию воспитательной деятельности во все образовательные области и во все виды детской деятельности в образовательном процессе. Воспитательная работа в детском саду в 2023 году выстраивалась с учётом индивидуальных особенностей детей, с использованием разных форм и методов, в тесной взаимосвязи воспитателей, специалистов, родителей. В соответствии с календарным планированием проводились мероприятия к памятным датам, традиционные мероприятия: новогодние утренники, День рождения Детского сада, Международный день родного языка, День защитника Отечества, утренники к Международному женскому Дню 8 марта, Международный день здоровья, день космонавтики, День рождения Г.Тукая, День Победы, День защиты детей, Сабантуй, День знания, День народного единства, День матери. В группе компенсирующей направленности обучение ведется по Адаптированной образовательной программе дошкольного образования для обучающихся с ограниченными возможностями здоровья Муниципального бюджетного дошкольного образовательного учреждения «Детский сад общеразвивающего вида № 6 «Улыбка» Зеленодольского муниципального района Республики Татарстан».

В 2023 году прием детей в Учреждение осуществлялся в соответствии с Правилами приёма детей в Муниципальное бюджетное дошкольное образовательное учреждение «Детский сад общеразвивающего вида № 6 «Улыбка» Зеленодольского муниципального района Республики Татарстан». Организация образовательного процесса регламентировалась Календарным учебным графиком, Учебным планом, Расписанием занятий, Гибким режимом пребывания детей в Муниципальном бюджетном дошкольном образовательном учреждении «Детский сад общеразвивающего вида № 6 «Улыбка» Зеленодольского муниципального

района Республики Татарстан». Отношения между Учреждением и родителями (законными представителями) воспитанников строятся на договорной основе.

Образовательная деятельность осуществляется в рамках совместной деятельности взрослых и детей, образовательной деятельности в режиме дня, а также в самостоятельной деятельности детей и в совместной деятельности с семьей. Активно используются разнообразные игровые приемы, проблемные ситуации, организация исследовательской деятельности. Обучение осуществляется по очной форме.

Работа коллектива в 2023 году была направлена на решение следующих задач:

1. Совершенствовать работу педагогов по реализации ФОП и ФАОП ДО.
  2. Продолжить работу по формированию навыков безопасного поведения на дорогах у детей через практическую деятельность.
  3. Активизировать работу по развития патриотического потенциала и основ гражданственности у детей дошкольного возраста.
- Поставленные задачи решали в разных формах методической работы.

### **Организация детской жизни**

В Учреждении созданы условия, гарантирующие охрану и укрепление здоровья детей, помещения детского сада отвечают санитарно-гигиеническим, противоэпидемическим требованиям, правилам пожарной и антитеррористической безопасности. Для организации медицинского обслуживания детей в саду предоставлены помещения: приемная-медицинский кабинет, процедурно - прививочный, изолятор. Старшая медицинская сестра Агабабаева О.А. имеет соответствующий сертификат и образование.

Организация жизни и деятельности детей определяется Правилами внутреннего распорядка воспитанников Муниципального бюджетного дошкольного образовательного учреждения «Детский сад общеразвивающего вида № 6 «Улыбка» Зеленодольского муниципального района Республики Татарстан», гибким режимом пребывания детей, предусматривающие чередование бодрствования и сна, а также рациональную организацию различных видов деятельности. Правильный, соответствующий возрастным возможностям ребёнка, режим укрепляет здоровье, обеспечивает работоспособность, успешное осуществление разнообразной деятельности, предохраняет от переутомления.

Хорошая работоспособность в течение дня в нашем детском саду обеспечивается разнообразием видов деятельности и их чередованием, которая неоднозначна на протяжении недели. Обязательным компонентом режима является прием пищи, который организуется с учетом перерывов между завтраком, 2 завтраком, обедом, полдником-ужином. Весь процесс, связанный с питанием детей, имеет большое воспитательное значение. Прогулка является надежным средством укрепления здоровья и профилактики утомления. Воспитатели на прогулке организуют подвижные игры, трудовые процессы, разнообразные физические упражнения, наблюдения, экспериментальную работу. Длительность пребывания на воздухе в разные сезоны года существенно варьируется.

В детском саду реализуются здоровьесберегающие технологии: медико-профилактические, физкультурно-оздоровительные и психологические.

Медико - профилактические технологии предполагают:

- организацию мониторинга здоровья дошкольников;
- организацию и контроль питания детей и физического развития дошкольников;
- организацию профилактических мероприятий;
- организацию обеспечения требований СанПиНов;
- организацию здоровьесберегающей среды.

Физкультурно-оздоровительные технологии - это:

- развитие физических качеств, двигательной активности;
- становление физической культуры детей;
- профилактика плоскостопия и формирования правильной осанки;
- воспитание привычки к повседневной физической активности и заботе о здоровье.

Психологическая безопасность обеспечивается:

- комфортной организацией режимных моментов;

- оптимальным двигательным режимом;
- правильным распределением интеллектуальных и физических нагрузок;
- доброжелательным стилем общения взрослого с детьми;
- целесообразность в применении приемов и методов взаимодействия с ребёнком.

Задачи охраны и укрепления здоровья детей решались в ходе реализации ОП ДО МБДОУ «Детский сад общеразвивающего вида № 6 «Улыбка» ЗМР РТ, направленные на профилактику гриппа и ОРВИ, формирование навыков здорового образа жизни. Оздоровительная работа осуществлялась в общем режиме детского сада. Утренняя гимнастика, гимнастика после сна, физкультурные минутки проводились регулярно при реализации организованной образовательной деятельности, режимных моментах. Два раза в год измерялся рост и вес детей, в соответствии с планом проводилась профилактическая работа. Осуществлялся контроль над проведением занятий, оздоровительных мероприятий (кварцевание, режим проветривания и т.п.), закаливающих процедур, прогулок на свежем воздухе. Для родителей представлена информация в приемных групп, на информационном стенде в фойе у медицинского кабинета. Старшая медицинская сестра Агабабаева О.А. выступала перед родителями на групповых родительских собраниях по вопросам осуществления лечебных и профилактических мероприятий в условиях Учреждения, в домашних условиях. На протяжении всего учебного года велась индивидуальная консультативная работа с родителями, тесное сотрудничество с воспитателями и младшими воспитателями групп. Безусловно, особое значение в воспитании здорового ребёнка придаётся развитию движений и физической культуры детей на физкультурных занятиях, поэтому необходимо использовать разнообразные варианты проведения физкультурных занятий, учитывая индивидуальность ребёнка, реализацию его склонностей, интересов и потребностей. Педагоги способствуют становлению у детей здорового образа жизни, положительных эмоций, чувства личной радости

Средняя посещаемость-66%. Количество травм, происшедших с детьми в ДОУ в отчетном году-0. Количество пропущенных дней при посещении дошкольной образовательной организации по болезни на одного воспитанника -4,1 дня.

Для недопущения распространения инфекционных заболеваний, администрация реализовывала в 2023 году ограничительные и профилактические меры:

- ежедневный усиленный фильтр воспитанников и работников – термометрию с помощью бесконтактных термометров и опрос на наличие признаков инфекционных заболеваний. Лица с признаками инфекционных заболеваний изолируются, а детский сад уведомляет о заболевших территориальный орган Роспотребнадзора;
- еженедельную генеральную уборку с применением дезинфицирующих средств;
- ежедневную влажную уборку с обработкой всех контактных поверхностей, игрушек и оборудования дезинфицирующими средствами;
- бактерицидные установки в групповых комнатах;
- частое проветривание групповых комнат в отсутствие воспитанников;
- проведение всех занятий в помещениях групповой ячейки или на открытом воздухе отдельно от других групп;
- требование о заключении врача об отсутствии медицинских противопоказаний для пребывания в детском саду ребенка, который переболел или контактировал с больным.

В коридорах были установлены дозаторы с антисептическим средством. Прием пищи сотрудников организован в отведенных помещениях строго по графику приема пищи. Каждый сотрудник проходил утренний фильтр с отместкой в журнале «Здоровье сотрудников».

### **Мониторинг развития детей**

В 2022-2023 учебном году проводилась диагностика развития детей в сентябре (начальная) и в апреле (итоговая). Основные методы: наблюдение, беседы, игровые ситуации, анализ продуктов детской деятельности. Формы проведения: индивидуальная, подгрупповая, групповая.



Уровень развития % (нач.г. /конец г.)	По ДОУ		
	Сформирован	Сформирован частично	Не сформирован
Всего по ДОУ	Начало года		
	31	60	9
	Конец года		
	<b>44</b>	<b>49</b>	<b>7</b>

Вывод; Результаты мониторинга говорят о том, что воспитанники детского сада справляются с требованиями Программы. Устойчивая динамика развития прослеживается по всем 5-м направлениям. Результаты мониторинга показывают, что уровень освоения программы воспитанников остается стабильным, но требует дальнейшей углубленной работы, вследствие чего данные задачи не теряют своей первостепенной актуальности. По итогам наблюдений на достаточно высоком уровне в детском саду находится развитие игровых умений и навыков детей. Что говорит о выполнении педагогами требований по развитию ведущей деятельности в дошкольном возрасте.

#### Участие воспитанников в конкурсах различного уровня

Название конкурса	Уровень	Результат
Сетевая акция «Сказочные.Невидимые.Древние» февраль 2023г.	муниципальный	Диплом участника
Мой папа может все! февраль 2023г.	муниципальный	Грамоты 3 места
Тел ачкычлары февраль 2023г.	муниципальный	Диплом Номинация «Ижади кыз»
Веселые старты «Папа, Мама, Я- спортивная семья» март 2023г.	городской	Диплом 3 место
Конкурс интерактивного плаката «Лес-наш зеленый друг» март 2023г.	республиканский	Диплом участника
Язык –душа народа Март 2023г.	республиканский	Диплом 2 степени
Чуковские чтения Март 2023г.	муниципальный	Грамота 3 место
Чтения А.Шамова апрель 2023г.	региональный	Грамота 2 место
Премьера апрель 2023г.	муниципальный	Диплом призера
Конкурс-фестиваль «Тукай мирасы» апрель 2023г.	муниципальный	Диплом 1 место
Фестиваль-конкурс спортивного танца «Спорт и красота» апрель 2023г.	муниципальный	Диплом 1 место
Республиканский конкурс рисунков «Экология в традициях» май 2023г.	муниципальный	2 Грамоты 2 место, 3 Грамоты 3 место, 5 Грамот победа в номинации, 11 Грамота участие
Республиканский фестиваль детских	муниципальный	Диплом 2 место

юношеских театров (на татарском языке) май 2023г.		
Творческий конкурс «Мы-семья» июль 2023г.	муниципальный	6 Грамот победа в номинации
Конкурс детского творчества «Ты плыви, кораблик мой» ноябрь 2023г.	муниципальный	2 Диплома 2 место
Конкурс народного рукоделия «Мозаика культур Татарстана» декабрь 2023г.	муниципальный	Диплом 2 место
Конкурс «Самый яркий 2023» декабрь 2023г.	муниципальный	1 Грамота 2 место, 2 Грамоты 3 место
Конкурс детских агитбригад «Соблюдай ПДД-не окажешься в беде!» декабрь 2023г.	муниципальный	Сертификат участника

### Мониторинг выпускников подготовительных групп

Приоритетной задачей педагогов, работающих в подготовительных к школе групп, является подготовка детей к школьному обучению. Педагоги особое внимание уделяли развитию интегративных качеств: физически развитый, овладевший основными культурно-гигиеническими навыками; любознательный, активный; эмоционально отзывчивый; овладевший средствами общения и способами взаимодействия со взрослыми и сверстниками; способный управлять своим поведением и планировать свои действия на основе первичных ценностных представлений, соблюдающий элементарные общепринятые нормы и правила поведения; способный решать интеллектуальные и личностные задачи (проблемы), адекватные возрасту; имеющий первичные представления о себе, семье, обществе, государстве, мире и природе.

В детском саду складывается определенная система образовательного процесса, направленного на умственное развитие ребенка и подготовке его к школе. Выпускники детского сада проходят обследование, результаты которого дают возможность оценить готовность ребенка к школе (с согласия родителей – законных представителей)

С согласия родителей (законных представителей) 2 мая 2023 года проводили обследование воспитанников МБДОУ «Детский сад общеразвивающего вида № 6 «Улыбка» ЗМР РТ подготовительных к школе групп на предмет оценки сформированности предпосылок к учебной деятельности в количестве 56 человек.

Целостный характер исследования предоставил возможность получить картину актуального уровня развития ребенка и обозначить зону его ближайшего развития.

По итогам обследования дети разделились на следующие группы:

IV уровень (средний балл от 3,2 до 4,0) - высокие показатели состояния ВПФ и процессов – 27 человек;

III уровень (средний балл от 2,50 до 3,19) - средний уровень развития – 23 человека;

II уровень (средний балл от 2,0 до 2,49) – показатели ниже средних - 6 человек;

I уровень (менее 2 баллов) – низкие показатели – 0 человек.

Проведенная диагностика дала возможность выделить четыре параметра психического развития в соответствии с новыми требованиями к результатам образования в связи с введением ФГОС:

- сформированность регуляторного компонента деятельности в целом;
- собственно предпосылки к учебной деятельности;
- сформированность пространственных представлений;
- особенности мыслительной деятельности.

Показатель	сформирован (2,5-4,0 баллов)		частично сформирован (2-2,49 баллов)		не сформирован (менее 2 баллов)	
	Дети	%	Дети	%	Дети	%
регуляторный компонент деятельности	36	64	18	32	2	4
предпосылки к учебной деятельности	36	64	18	32	2	4
пространственные представления	28	50	28	42	4	8
мыслительная деятельность	27	48	23	41	5	11

Таким образом, дети, имеющие IV уровень развития, смогут усваивать программу повышенного уровня, при условии выполнения предложенных рекомендаций. Дети, показавшие III уровень развития, имеют развитие соответствующее возрастной норме и могут усваивать программу общеобразовательной школы.

**Вывод,** 46 воспитанника групп имеют развитие соответствующее возрастной норме, смогут усваивать школьную программу, полностью готовы к обучению в школе, частично готовы – 6 воспитанников.

### **Организации обучения и воспитания обучающихся с ограниченными возможностями здоровья**

В Учреждении функционирует группа для детей с тяжелыми нарушениями речи. В группе компенсирующей направленности обучение ведется по Адаптированной образовательной программе дошкольного образования для обучающихся с ограниченными возможностями здоровья Муниципального бюджетного дошкольного образовательного учреждения «Детский сад общеразвивающего вида № 6 «Улыбка» Зеленодольского муниципального района Республики Татарстан». Основная задача коррекционно-педагогической работы – создание благоприятных условий для всестороннего развития ребенка с ОВЗ в целях обогащения его социального опыта и гармоничного включения в коллектив сверстников, полноценного проживания ребенком дошкольного детства, формирования основ базовой культуры личности и патриотизма, подготовки к обучению в школе и к жизни в современном обществе, обеспечения безопасности жизнедеятельности дошкольника. В детском саду работает учитель-логопед Потапова Е.В.

За учебный год были проведены следующие виды работ:

- обследование детей;
- участие и проведение родительских собраний;
- индивидуальные консультации родителей и воспитателей;
- исправление звукопроизношение, развитие фонематического восприятия, совершенствование лексико-грамматической стороны родного языка, связной речи, формирование слоговой структуры слова;
- участие в мероприятиях муниципального уровня по логопедии;
- формирование группы компенсирующей на следующий учебный год.

Для мониторинга речевого развития воспитанников учителя-логопеды проводили входную и итоговую диагностику. Обследование состоит из пяти блоков, направленных на исследование:

- уровня фонематического восприятия;
- уровня связной речи;
- словаря детей;
- грамматической стороны речи;
- состояния звуковой стороны речи.

Коррекционную помощь в группе компенсирующей направленности получало 12 детей. Направлено на ПМПК для определения и уточнения образовательного маршрута 17

детей. 3 детей 6 -7 лет выпущены в школу, 9 детей 5-6 лет переведены на следующий год для коррекционной работы.

Результаты коррекционной работы с детьми:

По итогам коррекционно - воспитательной работы необходимо отметить, что у большинства детей были поставлены звуки, значительно увеличился словарный запас. Был сформирован грамматический строй речи. В целях сохранения положительных результатов логопедической работы, родителям были даны необходимые рекомендации.

**Вывод:** Образовательный процесс в Учреждении организован в соответствии с требованиями, предъявляемыми ФГОС ДО, ФАОП ДО и направлен на сохранение и укрепление здоровья воспитанников, предоставление равных возможностей для полноценного развития каждого ребенка.

Хорошие результаты достигнуты благодаря использованию в работе методов, способствующих развитию самостоятельности, познавательных интересов детей, созданию проблемно – поисковых ситуаций, использованию эффективных здоровьесберегающих технологий и обогащению развивающей предметно – пространственной среды. Выполнение детьми программы осуществляется на хорошем уровне и в полном объеме. Индивидуальное сопровождение воспитанников планируется с учетом индивидуальных особенностей развития, состояния здоровья, способностей и интересов воспитанников. Также планируется индивидуальная работа с детьми, имеющими ограниченные возможности здоровья (ОВЗ) через интеграцию деятельности всех педагогических работников и родителей. В дошкольном образовательном учреждении сформированы и функционируют психолого-педагогическая служба, ПМПК.

#### **4. Качество кадрового обеспечения**

В Учреждении работает стабильный творческий профессиональный педагогический коллектив, который зарекомендовал себя как инициативный и творческий, умеющий найти индивидуальный подход к каждому ребенку, помочь раскрыть и развить его способности. Все это в комплексе дает хороший результат организации педагогической деятельности и улучшении качества образования и воспитания дошкольников.

Всего в детском саду работает 49 человек, в том числе 17 педагогов.

*Руководитель:*

Дашевская Л.В, образование высшее педагогическое, педагогический стаж 32 года, в занимаемой должности 7 лет.

*Старший воспитатель:*

Фасхиева С.Ф., имеет 1 квалификационную категорию, образование высшее педагогическое, педагогический стаж 34 года, в занимаемой должности – 25 лет.

*Музыкальный руководитель:*

Морева Л.М., имеет 1 квалификационную категорию, образование высшее педагогическое, стаж работы 48 лет, в занимаемой должности – 48 лет;

*Воспитатель по обучению татарскому языку:*

Рахманова Г.З., имеет высшую квалификационную категорию, образование высшее педагогическое, стаж работы 18 лет, в занимаемой должности – 18 лет.

*Учитель-логопед:*

Потапова Е.В., имеет 1 квалификационную категорию, высшее педагогическое образование, стаж работы 12 лет, в занимаемой должности – 12 лет.

#### **Образовательный уровень педагогов**

**МБДОУ «Детский сад общеразвивающего вида № 6 «Улыбка» ЗМР РТ**

(без заведующего и без декретников)

Высшее - 14 (82%)

Среднее профессиональное – 3(18%)

**Квалификационный уровень педагогов**  
**МБДОУ «Детский сад общеразвивающего вида № 6 «Улыбка» ЗМР РТ**  
(без заведующего и без декретников)

Высшая квалификационная категория – 1 (5%)  
Первая квалификационная категория – 11 (65%)  
Соответствие занимаемой должности – 2 (12%)  
Нет – 3 (18%)

**В 2023 г. прошли курсовую подготовку: 10 человека – 100%, по программам:**

«Современные технологии дошкольного образования (в том числе 16 часов по особенностям организации работы с детьми с ОВЗ)»- Романова М.А., Бердинова И.Н. (январь 2023г.);

-«Старший воспитатель: управление профессиональным развитием педагогических работников в соответствии с ФГОС ДО (в том числе 16 часов по особенностям организации работы с детьми с ОВЗ)» - Фасхиева С.Ф. (февраль 2023г.);

-«Логопедическое сопровождение детей с ОВЗ в инклюзивном образовании (в том числе 16 часов по особенностям организации работы с детьми с ОВЗ)» - Потапова Е.В. (февраль 2023г.);

-«Современные технологии дошкольного образования (в том числе 16 часов по особенностям организации работы с детьми с ОВЗ)» Майорова Ю.С., Новикова Т.А.(март 2023г.);

-«Игра как универсальное средство интеграции детских видов деятельности в ДОО в условиях реализации ФГОС ДО (в том числе 16 часов по особенностям организации работы с детьми с ОВЗ)» Каримуллина Т.Г., Тухфатуллина Л.Х. (апрель 2023г.);

-«Обеспечение преемственности дошкольного и начального образования в условиях реализации ФГОС (в том числе 16 часов по особенностям организации работы с детьми с ОВЗ)» Барскова О.Н., Мягкова Н.В. (сентябрь 2023г.)

**Процедуру аттестации прошли:**

-5 педагогов на первую квалификационную категорию (Мягкова Н.В., Барскова О.Н., Бердинова И.Н., Морева Л.М., Кусакина А.Т.).

**Педагоги, имеющие отраслевые награды:** Фасхиева С.Ф. –Наградной знак «За заслуги в образовании РТ» 2019г., Мягкова Н.В. –Почетная грамота РТ 2019г., Миннебаева Е.Б. – Почетная грамота РТ 2020 г., Рахманова Г.З. –Почетная грамота РТ 2023г.

Одним из условий эффективности работы Учреждения является непрерывное повышение педагогами своего профессионального уровня и педагогического мастерства. Воспитатели и специалисты регулярно повышают квалификацию на КПК, участвуют в работе семинаров, мастер-классов в дошкольных учреждениях города.

**Обобщение и распространение педагогического опыта**

В 2023 учебном году представлен опыт работы на базе МБДОУ «Детский сад общеразвивающего вида № 6 «Улыбка» ЗМР РТ:

- муниципальный семинар воспитателей дошкольных образовательных организаций по теме «Обучение детей дошкольного возраста правилам безопасного поведения на дорогах»(15.03.2023г.);

-муниципальный семинар-практикум воспитателей дошкольных образовательных организаций «Формирование гражданско-патриотических качеств личности дошкольника» (22.11.2023г.).

**Педагогические работники приняли участие в работе методических мероприятий**

**Педагогические работники приняли участие в работе семинаров, научно-практических конференциях на различных уровнях:**

Название	Уровень	Участники	Результат
Семинар-практикум для педагогов коррекционных образовательных учреждений «Формирование жизненных компетенций детей с ОВЗ в условиях детского сада» в режиме онлайн на платформе Zoom	зональный	Потапова Е.В.	Участие-выступление (сертификат) 21.02.2023г. МБДОУ №63 г.Нижнекамск
Стратегическая сессия «Проектирование эскизной модели преемственности дошкольного и начального общего образования»	республиканский	Дашевская Л.В.	Участие- (сертификат) 15.03.2023г. г.Казань
Муниципальный семинар в рамках методического объединения старших воспитателей дошкольных образовательных учреждений Зеленодольского муниципального района Республики Татарстан по проблеме «Корректируем образовательную программу детского сада: ориентир на ФОП дошкольного образования»	муниципальный	Фасхиева С.Ф.	Участие-выступление 05.05.2023г. МБДОУ №30«Кораблик» г.Зеленодольск
Всероссийская научно-практическая конференция «Роль компетентностного подхода в повышении качества образования в условиях обновления ФГОС»	всероссийский	Морева Л.М. Рахманова Г.З.	Участие (сертификат) 12.09.2023г. г.Казань
Всероссийский форум «Воспитатели России: в авангарде детства на берегах Невы»	всероссийский	Рахманова Г.З., Фасхиева С.Ф.	Участие (сертификат) 15.12.2023г. г.Санкт-Петербург

**Участие коллектива в конкурсах различного уровня**

Название конкурса	Уровень	Результат
Конкурс авторских игр и методических пособий среди логопедов и воспитателей логопедических групп «Со словом играем – речь развиваем» Март 2023г.	муниципальный	Грамоты 3 место
Педагогические чтения имени Ш.Марджани Апрель 2023г.	межрегиональный	Дипломы 1, 3 место
ЭКОВЕСНА 2023 Май 2023г.	муниципальный	участие
Практики цифрового образования в формировании безопасного поведения детей на дороге Май 2023г.	муниципальный	Диплом 2,3 место
Республиканский смотр-конкурс «Спортивные виражи» Май 2023г.	муниципальный	Диплом 2 место
Педагогическое мастерство без границ Июнь 2023г.	республиканский	Грамота 2 место, участие
Присуждение республиканской премии имени Ризаэддина Фахреддина Июль 2023г.	республиканский	участие
Региональный этап Всероссийского конкурса «Воспитатели России» в номинации «Лучшая научная разработка сохранения и укрепления традиционных российских духовно-нравственных ценностей дошкольного образования от поколения к поколению» Ноябрь 2023г.	республиканский	Диплом 1 место
Муниципальный этап республиканского конкурса «Я и мои воспитанники говорят на татарском» Ноябрь 2023г.	муниципальный	Участие
Конкурс народного рукоделия «Мозаика культур Татарстана» Декабрь 2023г.	муниципальный	Участие
Всероссийский конкурс «Воспитатели России» в номинации «Лучшая научная разработка сохранения и укрепления традиционных российских духовно-нравственных ценностей дошкольного образования от поколения к поколению» Декабрь 2023г.	всероссийский	Диплом 3 степени

**Обобщение опыта в публикациях**

Название публикации	Уровень	Авторы	Где напечатано
Весенняя капель	республиканский	Тухфатуллина	Материалы

Февраль 2023г.		Л.Х.	Х Республиканского конкурса научно- исследовательских, проектных и творческих работ старших дошкольников и обучающихся классов «Край родной, навек любимы, где найдешь еще такой», Казань-Бишня
«Значение и возрождение народной культуры для подрастающего поколения» Август 2023г.	республиканский	Барскова О.Н.	Сборник методических статей «Путь к мастерству», седьмой выпуск, Казань- Зеленодольск
«Балаларны татар халкынын горэф- гадетлере, йолалары урнегенде тербиялеу» Август 2023г.	республиканский	Мустафина А.А.	Сборник методических статей «Путь к мастерству», седьмой выпуск, Казань- Зеленодольск
«Образовательная деятельность с дошкольниками по теме «Народы республики Татарстан» Август 2023г.	республиканский	Рахманова Г.З.	Сборник методических статей «Путь к мастерству», седьмой выпуск, Казань- Зеленодольск
«Музыкально- ритмические движения как средство развития саморегуляции детей дошкольного возраста с особенностями психосоциального развития» Сентябрь 2023г.	республиканский	Морева Л.М.	Журнал «Актуальная педагогика» №2, 2023г.

**Вывод:** Учреждение укомплектовано кадрами. В 2023 году продолжается сменяемость педагогических кадров в связи с уходом педагогов в декретный отпуск, обновление коллектива молодыми специалистами. Педагоги детского сада постоянно повышают свой профессиональный уровень, посещают методические объединения, знакомятся с опытом работы своих коллег и других дошкольных учреждений, приобретают и изучают новинки периодической и методической литературы. Все это в комплексе дает хороший результат в организации педагогической деятельности и улучшении качества образования и воспитания дошкольников.

## **5. Качество учебно-методического, информационного обеспечения**

Учебно-методическое обеспечение в Учреждении соответствует требованиям реализуемой образовательной программы, обеспечивает образовательную деятельность, присмотр и уход за детьми. В Учреждении созданы условия, обеспечивающие повышение мотивации участников образовательного процесса на личностное саморазвитие, самореализацию, самостоятельную творческую деятельность. Методическое обеспечение способствует развитию творческого потенциала педагогов, качественному росту



профессионального мастерства.

Библиотека в Учреждении не является структурным подразделением. В Учреждении библиотека является составной частью методической службы. Библиотечный фонд располагается в методическом кабинете, кабинетах специалистов, группах. Библиотечный фонд представлен методической литературой по всем образовательным областям программы, детской художественной литературой, а также другими информационными ресурсами на различных электронных носителях. В каждой группе имеется мини-библиотека, сочетающая в себе набор демонстрационных и раздаточных материалов; методическая, художественная литература, хрестоматии для чтения воспитанникам.

В Учреждении имеется литература и пособия для обучения детей татарскому языку (УМК «Говорим по-татарски»).

Учреждение имеет оборудование для разнообразных видов детской деятельности в помещении и на участках. За 2023 год увеличилось количество наглядных пособий и развивающих игр для всех групп. Педагогами были изготовлены дидактические развивающие игры и лэпбуки по всем образовательным областям реализуемой программы.

В Учреждении есть 1 компьютера, 1 музыкальный центр, 17 ноутбуков, 4 мультимедийных проектора, имеются средства для копирования и распечатки материалов – 4 принтера. Имеется доступ в Интернет посредством подключения к телекоммуникационным сетям, посетителям обеспечен доступ в Интернет посредством сети Wi-fi. На всех ПК установлена операционная система «Windows» и программное обеспечение, позволяющее в электронной форме:

- 1) управлять образовательным процессом: оформлять документы (приказы, отчёты и т.д.), при этом используются офисные программы (Microsoft Word, Excel, Power Point), осуществлять электронный документооборот, сопровождать переписки с внешними организациями, физическими лицами, хранить различную информацию;
- 2) вести учёт труда и заработной платы, формировать и передавать электронные отчеты во все контролирующие органы;
- 3) создавать и редактировать электронные таблицы, тексты и презентации;
- 4) использовать интерактивные дидактические материалы, образовательные ресурсы;
- 5) осуществлять взаимодействие между участниками образовательного процесса, имеется электронный адрес и официальный сайт.

Имеющиеся средства помогают в организации управленческой деятельности и воспитательно-образовательного процесса, так же использование возможностей интернета помогает для поиска необходимой информации. В воспитательно-образовательном процессе активно используются информационно-коммуникационные технологии (мультимедийные презентации, слайд – шоу, видеоряд, аудиозаписи, образовательные ЭОР, мультфильмы, видеозаписи). Для обогащения образовательного процесса с использованием цифровых технологий необходимо: замена ноутбуков, мультимедийных проекторов; приобретение интерактивного оборудования.

**Вывод:** учебно-методическое и информационное обеспечение в Учреждении ещё в недостаточной степени соответствует современным требованиям реализуемой образовательной программы, требуется дальнейшее приобретение наглядно-дидактических пособий для детей; приобретение ноутбуков, интерактивного оборудования в связи со стремительным развитием технологизации в образовании.

## **6. Качество материально-технической базы**

В Учреждении сформирована материально-техническая база для реализации образовательных программ, жизнеобеспечения и развития детей. Развивающая предметно-пространственная среда, созданная в Учреждении, обеспечивает реализацию образовательного потенциала пространства детского сада, группы, а также территории, прилегающей к Учреждению, материалов, оборудования и инвентаря для развития детей дошкольного возраста в соответствии с особенностями каждого возрастного этапа, охраны и укрепления их здоровья, учета особенностей и коррекции недостатков их развития.

Материально-техническая база Учреждения представлена двухэтажным типовым зданием, постройки 1981 год. Введено в эксплуатацию в 1982 году. В 2019 году произведен капитальный ремонт здания. Здание оснащено централизованным отоплением, водоснабжением и канализацией. Выполняются требования, определяемые в соответствии с санитарно-эпидемиологическими правилами и нормативами и правилами пожарной безопасности. Организацию данной работы, а также регулярный контроль осуществляют заведующий, заместитель заведующего по АХЧ.

В Учреждении созданы условия безопасного пребывания воспитанников и сотрудников: имеются автоматическая пожарная сигнализация, объектовая станция системы пожарного мониторинга, средств тревожной сигнализации с выводом сигнала на часть пожарной охраны; установлена кнопка тревожной сигнализации с выводом на УВО войск национальной Гвардии РФ по РТ, система видеонаблюдения территории. Радиобрелки КТС – один у сотрудника охранника (сторожа), второй – у заведующего. В соответствии с нормативными документами по противопожарного режиму в Учреждении:

- имеются в достаточном количестве первичные средства пожаротушения: огнетушители - в норме, система внутреннего оповещения с сигналом тревоги на случай пожара - исправна;
- имеется телефон с выходом на пульт 01;
- эвакуационные выходы свободны;
- обучены ответственные лица по пожарной безопасности;
- систематически проводятся инструктажи с персоналом и тренировки по эвакуации детей и сотрудников при пожаре
- стенд с информацией по пожарной безопасности.

Ограждение периметра территории металлическое решетчатое. Калитка Учреждения закрыта, оборудована домофоном. В ночное время и выходные дни охрана Учреждения осуществляется сторожами, калитка учреждения находится на замке. В дневное время охрана Учреждения осуществляется охраной ЧОП. По периметру здания имеются стационарные камеры наружного видеонаблюдения, на вахте – монитор. Имеется стенд с информацией по антитеррористической безопасности, антитеррористический паспорт объекта, разработана вся необходимая документация по антитеррору.

Материалы и оборудование подбираются в четком соответствии с санитарными правилами, а так же с учетом образовательных целей и задач реализуемой ОП ДО, возрастных особенностей детей группы; гендерного подхода; индивидуальных особенностей, интересов и предпочтений детей; архитектурно-конструктивных особенностей помещений; материальных возможностей Учреждения.

Для введения образовательной деятельности, укрепления и сохранения здоровья детей в дошкольном учреждении оборудованы:

- 10 групповых помещений,
- физкультурный зал,
- музыкальный зал,
- комната народного быта,
- комната природы
- кабинет логопеда,
- выставочный холл,
- комната безопасного поведения на дороге,
- пищеблок с раздаточной, кухней, моечной, кладовой, холодильными камерами,
- прачечная с гладильной комнатой, сушильной,
- медицинский блок с изолятором, процедурной, приемной
- методический кабинет,
- кабинет заведующего,
- кабинет заместителя заведующего по АХЧ,

Имеются помещения для 10 возрастных групп. 4 группы имеют отдельную спальную комнату. 6 групп имеют совмещенное помещение игровой и спальной. Все группы имеют санузел, буфетную, раздевальную комнаты. Детский сад обеспечен мягким инвентарем,

технологическим оборудованием. Все кабинеты оформлены. При создании развивающей предметно- пространственной среды воспитатели учитывают возрастные, индивидуальные особенности детей своей группы. На территории оформлены клумбы и разбиты новые цветники. Имеется наличие двух подъездных путей, игровые площадки для 10 групп, спортивная площадка, автогородок, экотропа.

Федеральный Закон №273 от 29.12.2012 г «Об образовании в Российской Федерации» законодательно закрепляет принцип доступности образования для инвалидов и лиц с ограниченными возможностями здоровья. Для обеспечения «равного доступа к образованию» для всех обучающихся с учетом разнообразия особых образовательных потребностей и индивидуальных возможностей, в Учреждении создаются специальные условия. У входа на территорию и у входа в здание имеются кнопки вызова сотрудника – сопровождающего лица. Имеется доступ для лиц с ограниченными возможностями здоровья (ОВЗ) с ТНР, ЗПР. Имеется альтернативная версия официального сайта образовательной организации в сети интернет по зрению. Конструктивные особенности здания не предусматривают наличие подъемников, других приспособлений, обеспечивающих доступ инвалидов и лиц с ограниченными возможностями здоровья (ОВЗ). При необходимости инвалиду или лицу с ОВЗ для обеспечения доступа в здание образовательной организации будет предоставлено сопровождающее лицо.

**Вывод:** Материально-техническая база Учреждения находится в удовлетворительном состоянии, в дальнейшем необходимо продолжать пополнять развивающую среду интерактивным оборудованием и ТСО, новыми современными развивающими играми, игрушками. Необходим частичный ремонт асфальтного покрытия, частичный ремонт ограждения, ремонт фасада здания. При этом, актуальным остаётся поиск возможностей организации доступной среды для лиц с ограниченными возможностями здоровья.

## **7. Внутренняя система оценки качества образования**

Руководствуясь с требованиями Федерального закона от 29.12.2012 N 273- ФЗ "Об образовании в Российской Федерации», статья 28, пункт 2, подпункта 13 (к компетенции образовательной организации в установленной сфере деятельности относится «обеспечение функционирования внутренней системы оценки качества образования в образовательной организации), Постановления Правительства РФ №662 от 05.08.2013 г. «Об осуществлении мониторинга системы образования» в учреждении создана и осуществляется внутренняя систем оценки качества образования.

Внутренняя система оценки качества образования – совокупность организационных норма и правил, обеспечивающих объективную информацию и последующую оценку образовательных достижений воспитанников, эффективности деятельности структурных подразделений, включая качество имеющихся ресурсов, качество образовательных программ с учетом запросов основных потребителей образовательных услуг.

В рамках функционирования внутренней системы оценки качества образования осуществляется контроль качества образования по следующим направлениям: качество образования, условия функционирования и развития, эффективность функционирования. Результаты внутреннего мониторинга способствуют принятию обоснованных и своевременных управленческих решений, направленных на повышение качества образовательного процесса и образовательного результата.

Руководствуясь требованиями Федерального закона от 29.12.2012 №273-ФЗ «Об образовании в Российской Федерации», в Учреждении создана и осуществляется оценка качества дошкольного образования, которая представляет собой деятельность по информационному обеспечению управления образовательным учреждением, основанную на систематическом анализе качества реализации образовательного процесса, его ресурсного обеспечения и его результатов. Оценка качества образования определяется с помощью диагностических и оценочных процедур, степени соответствия ресурсного обеспечения

образовательного процесса, образовательных результатов нормативным требованиям, социальным и личностным ожиданиям.

За основу взят оценочный инструментарий «Оценка качества дошкольного образования» Шаеховой Р.К. Данный инструментарий позволяет оценить качество образования при реализации основных образовательных программ дошкольного образования.

Компонентами качества образования выступают:

- соответствие ОП ДО, программ, требованиям ФГОС ДО;
- соответствие условий реализации ОП ДО требованиям действующих нормативно-правовых документов;
- самоанализ профессиональной деятельности педагога;
- степень удовлетворенности родителей качеством дошкольного образования.

Механизмами являются:

- оценка соответствия ОП ДО требованиям ФГОС ДО;
- оценка психолого-педагогических условий реализации ОП ДО;
- оценка соответствия развивающей предметно-пространственной среды требованиям ФГОС ДО;
- оценка кадровых условий реализации ОП ДО;
- оценка материально- технических условий реализации ОП ДО;
- оценка результатов освоения ОП ДО;
- оценка удовлетворенности родителей качеством ДО.

Процедура оценки:

- наблюдения;
- визуальная оценка;
- изучение документации;
- беседа и т.д.

С целью улучшения качества образования в Учреждении с родителями (законными представителями) проведено анкетирование. 95% родителей (законных представителей) оценили степень согласия с перечисленными ниже утверждениями, выбрав один из вариантов ответа: «да».

	Показатели качества образования
1.	Педагоги создают и поддерживают доброжелательную атмосферу в группе и способствуют установлению доверительных отношений с детьми
2.	Педагоги изучают особенности детей и развивают их таланты
3.	Я могу реально влиять на положение дел в детском саду
4.	Педагоги детского сада информируют меня об успехах развития ребенка
5.	В процессе обучения педагоги используют современные компьютерные средства (мультимедийное оборудование, компьютер и др.)
6.	В детском саду созданы безопасные и комфортные условия для ребенка
7.	Я использую официальный сайт детского сада для получения информации о работе
8.	Педагоги обладают профессионализмом, обеспечивающим качественное образование
9.	В работе с детьми группы участвуют специалисты (учитель-логопед, музыкальный руководитель, инструктор по физической культуре и др.)
10.	Предметное пространство детского сада обеспечивает полноценное развитие и комфортное самочувствие детей
11.	В группе имеется достаточное количество разнообразных игр и пособий, доступных ребенку

Профиль качества условий реализации основной образовательной программы дошкольного образования

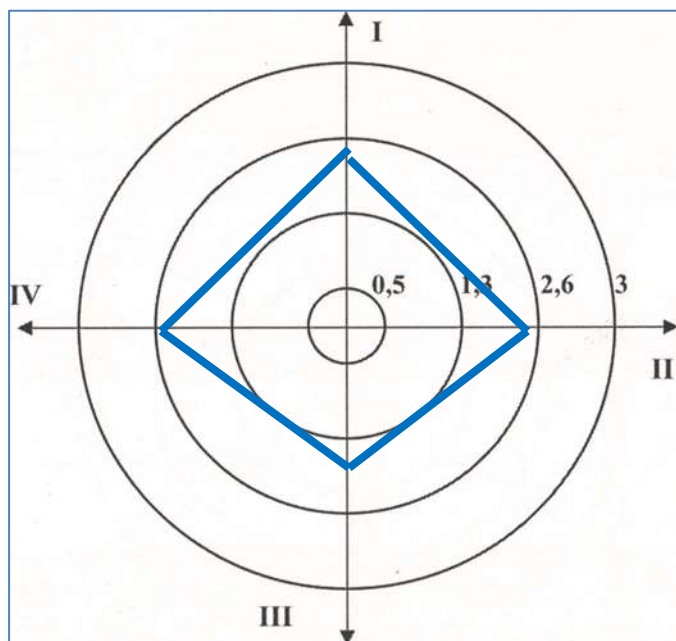

Критичный уровень 0-0,50  
Допустимый уровень 0,51—1,30  
Достаточный уровень 1,31—2,60  
Эффективный уровень 2,61- 3,00

- I.* Оценка психолого-педагогических условий реализации ООП ДО – 2,3
- II.* Оценка развивающей предметно-пространственной среды – 2,4
- III.* Оценка кадровых условий реализации ООП ДО – 2,1
- IV.* Оценка материально-технических условий реализации ООП ДО – 2,4

Профиль качества психолого-педагогических условий реализации основной образовательной программы дошкольного образования

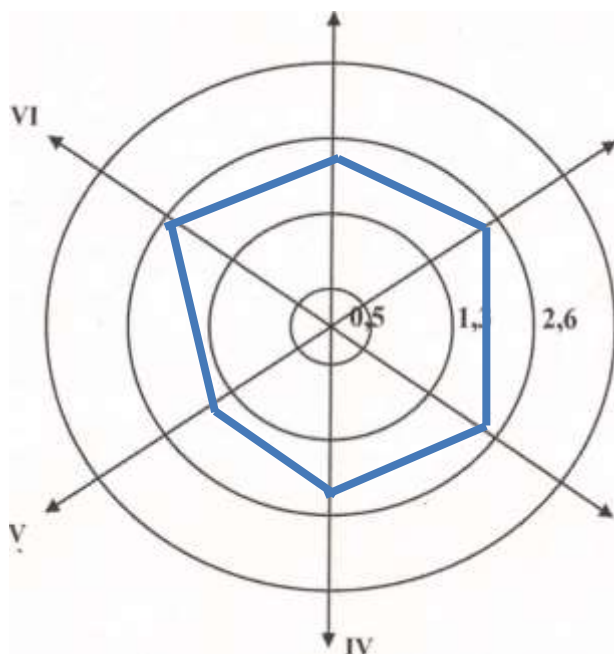

Критичный уровень 0-0,50  
Допустимый уровень 0,51—1,30  
Достаточный уровень 1,31—2,60  
Эффективный уровень 2,61- 3,00

- I. Взаимодействие с ребенком – 2.2
- II. Социально-коммуникативное развитие – 2.3
- III. Познавательное развитие - 2.3
- IV. Речевое развитие - 2.4
- V. Художественно-эстетическое развитие – 2,3
- VI. Физическое развитие – 2.4.

**Вывод:** Система внутренней оценки качества образования функционирует в соответствии с требованиями действующего законодательства, созданная система работы в Учреждении позволяет максимально удовлетворять потребность и запросы родителей.

### **Итоги и выводы**

Организация образовательного процесса характеризуется отмечается гибкостью, ориентированностью на возрастные и индивидуальные особенности детей, что позволяет осуществить лично-ориентированный подход к детям.

Содержание воспитательно-образовательной работы соответствует требованиям социального заказа (родителей), обеспечивает развитие детей за счет использования образовательной программы.

Запланированная воспитательно-образовательная работа на 2023 год выполнена.

Уровень готовности выпускников к обучению в школе - выше среднего.

Наиболее важными и перспективными направлениями своей работе в 2024 году считаем:

- повышение качества образования;
- реализация ФОП ДО, ФАОП ДО;
- изучение новых нормативно-правовых документов;
- продолжение работы по ОП ДО, АОП корректировка её по мере появления новых компонентов;
- разработка (внесение изменений и дополнений) в ЛНА по мере необходимости;
- обеспечение повышения квалификации и образования педагогов в соответствии с «Профессиональным стандартом педагога»;
- совершенствовать работу педагогов в вопросе расширения и активизации словарного запаса в обучении двум государственным языкам;
- совершенствовать систему физкультурно-оздоровительной работы по формированию здорового образа жизни и основам безопасности жизнедеятельности детей дошкольного возраста;
- продолжить работу по преемственности дошкольного и начального общего образования;
- расширение и укрепление работы с родительской общественностью;
- внедрение в работу с детьми современных образовательных технологий;
- добиться большей эффективности в преобразовании предметно-развивающей среды, как в помещениях образовательной организации, так и на его территории;

- улучшить материально-техническое состояние Учреждения.

Педагогический коллектив на основе анализа и структурирования возникающих проблем умеет выстроить перспективы развития в соответствии с уровнем требований современного этапа развития общества. Образовательная организация предоставляет доступное качественное образование, воспитание и развитие в безопасных, комфортных условиях, адаптированных к возможностям каждого ребенка. Качество образовательных воздействий осуществляется за счет эффективного использования современных образовательных технологий, в том числе информационно-коммуникационных.

## 2) Результаты анализа показателей деятельности

### РЕЗУЛЬТАТЫ АНАЛИЗА ПОКАЗАТЕЛЕЙ ДЕЯТЕЛЬНОСТИ МУНИЦИПАЛЬНОГО БЮДЖЕТНОГО ДОШКОЛЬНОГО ОБРАЗОВАТЕЛЬНОГО УЧРЕЖДЕНИЯ «ДЕТСКИЙ САД ОБЩЕРАЗВИВАЮЩЕГО ВИДА № 6 «УЛЫБКА» ЗЕЛЕНОДОЛЬСКОГО МУНИЦИПАЛЬНОГО РАЙОНА РЕСПУБЛИКИ ТАТАРСТАН», ПОДЛЕЖАЩЕЙ САМООБСЛЕДОВАНИЮ

№ п/п	Показатели	Единица измерения
1.	Образовательная деятельность	
1.1	Общая численность воспитанников, осваивающих образовательную программу дошкольного образования, в том числе:	236 человек
1.1.1	В режиме полного дня (8 - 12 часов)	236 человек
1.1.2	В режиме кратковременного пребывания (3 - 5 часов)	0 человек
1.1.3	В семейной дошкольной группе	0 человек
1.1.4	В форме семейного образования с психолого-педагогическим сопровождением на базе дошкольной образовательной организации	0 человек
1.2	Общая численность воспитанников в возрасте до 3 лет	51 человек
1.3	Общая численность воспитанников в возрасте от 3 до 8 лет	185 человек
1.4	Численность/удельный вес численности воспитанников в общей численности воспитанников, получающих услуги присмотра и ухода:	236 человек/ 100%
1.4.1	В режиме полного дня (8 - 12 часов)	236 человек/ 100%
1.4.2	В режиме продленного дня (12 - 14 часов)	0 человек /0%
1.4.3	В режиме круглосуточного пребывания	0 человек/ 0%
1.5	Численность/удельный вес численности воспитанников с ограниченными возможностями здоровья в общей численности воспитанников, получающих услуги:	22 человека / 9%
1.5.1	По коррекции недостатков в физическом и (или) психическом развитии	0 человек/ %
1.5.2	По освоению образовательной программы дошкольного образования	22 человек/ 9%
1.5.3	По присмотру и уходу	22 человек/ 9%
1.6	Средний показатель пропущенных дней при посещении дошкольной образовательной организации по болезни на одного воспитанника	4,1 дня
1.7	Общая численность педагогических работников, в том числе:	17 человек
1.7.1	Численность/удельный вес численности педагогических работников, имеющих высшее образование	14 человек/ 82%



1.7.2	Численность/удельный вес численности педагогических работников, имеющих высшее образование педагогической направленности (профиля)	14 человек/ 82%
1.7.3	Численность/удельный вес численности педагогических работников, имеющих среднее профессиональное образование	3 человека/ 18%
1.7.4	Численность/удельный вес численности педагогических работников, имеющих среднее профессиональное образование педагогической направленности (профиля)	3 человек/ 18%
1.8	Численность/удельный вес численности педагогических работников, которым по результатам аттестации присвоена квалификационная категория, в общей численности педагогических работников, в том числе:	12 человек/ 71%
1.8.1	Высшая	1 человек/ 6%
1.8.2	Первая	11 человек/ 65%
1.9	Численность/удельный вес численности педагогических работников в общей численности педагогических работников, педагогический стаж работы которых составляет:	14 человек/ 70%
1.9.1	До 5 лет	0 человек/ 0%
1.9.2	Свыше 20 лет	10 человек/ 59%
1.10	Численность/удельный вес численности педагогических работников в общей численности педагогических работников в возрасте до 30 лет	0 человек/ 0%
1.11	Численность/удельный вес численности педагогических работников в общей численности педагогических работников в возрасте от 55 лет	5 человек/ 29%
1.12	Численность/удельный вес численности педагогических и административно-хозяйственных работников, прошедших за последние 3 года повышение квалификации/профессиональную переподготовку по профилю педагогической деятельности или иной осуществляемой в образовательной организации деятельности, в общей численности педагогических и административно-хозяйственных работников	19 человек/ 100%
1.13	Численность/удельный вес численности педагогических и административно-хозяйственных работников, прошедших повышение квалификации по применению в образовательном процессе федеральных государственных образовательных стандартов в общей численности педагогических и административно-хозяйственных работников	19 человек/ 100%
1.14	Соотношение "педагогический работник/воспитанник" в дошкольной образовательной организации	1 человек/ 14 человек
1.15	Наличие в образовательной организации следующих педагогических работников:	

	работников:	
1.15.1	Музыкального руководителя	да
1.15.2	Инструктора по физической культуре	нет
1.15.3	Учителя-логопеда	да
1.15.4	Логопеда	нет
1.15.5	Учителя-дефектолога	нет
1.15.6	Педагога-психолога	нет
1.15.7	Воспитатель по татарскому языку	да
2.	Инфраструктура	
2.1	Общая площадь помещений, в которых осуществляется образовательная деятельность, в расчете на одного воспитанника	5,6 кв. м
2.2	Площадь помещений для организации дополнительных видов деятельности воспитанников	220 кв. м
2.3	Наличие физкультурного зала	да
2.4	Наличие музыкального зала	да
2.5	Наличие прогулочных площадок, обеспечивающих физическую активность и разнообразную игровую деятельность воспитанников на прогулке.	да

Заведующий



Л.В. Дашевская

В данном документе  
прошнуровано и пронумеровано  
лист~~ы~~ и сброшено печатью  
МБДОУ «Детский сад общеразвивающего  
вида № 6 «Улыбка» ЗМР РТ



Заместитель  
И.В. Дашевская

*И.В. Дашевская*